

Weishaupt Thermo Condens
WTC-GB 120 bis 300 kW

Leistung
im
Kompakt-
format

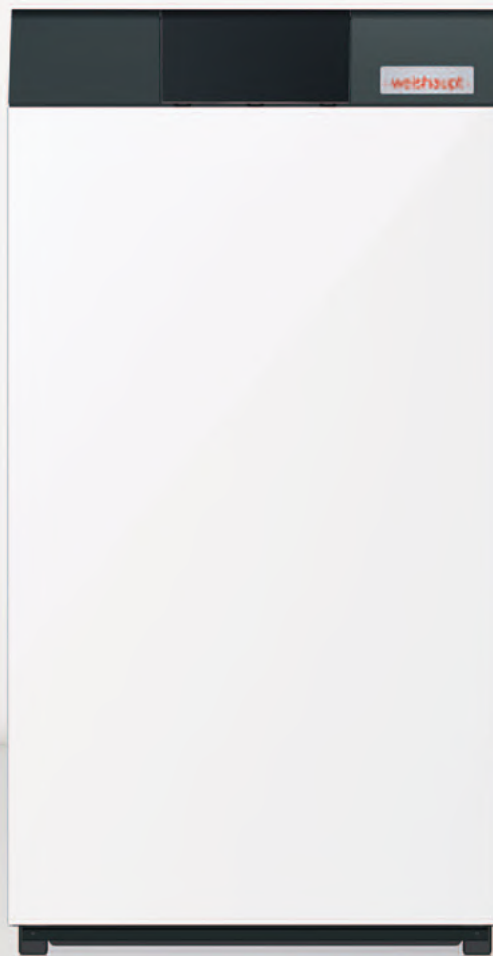

Die gesamtheitliche Lösung zählt



Gas-Brennwertkessel WTC-GB mit Hydraulikkomponenten
(ohne Wärmedämmung)

Der bodenstehende Gas-Brennwertkessel Weishaupt Thermo Condens WTC-GB wurde speziell für die Wärmeversorgung größerer Gebäudeeinheiten entwickelt. Neben seiner hohen Effizienz und Funktionalität besticht er durch eine kompakte Bauweise und ein klares Design.

In Verbindung mit sorgfältig aufeinander abgestimmten Regler- und Hydraulikkomponenten sowie mit einem breiten Spektrum an Abgaszubehör bietet Weishaupt eine konsequente Systemlösung. Alles passt zusammen, alles kommt von Weishaupt – Dieses Prinzip bringt gleichermaßen Vorteile:

- für den Anlagenbetreiber, der auf ein Höchstmaß an Sicherheit und Funktionalität bauen kann
- für Heizungsbauer und Fachplaner, die Dank des umfassenden Systemangebotes die Gesamtkompetenz bei nur einem Hersteller finden.

WTC-GB 120	25,0 bis 121,9 kW
WTC-GB 170	29,4 bis 170,0 kW
WTC-GB 210	47,9 bis 210,0 kW
WTC-GB 250	52,3 bis 251,0 kW
WTC-GB 300	57,7 bis 290,0 kW



*Kesselschaltfeld
mit Fernbedienstation*

Kompromisslose Qualität auch im Detail

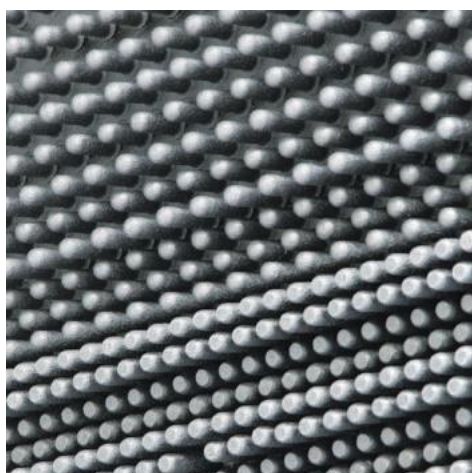

Detail des Wärmetauschers mit optimierten Oberflächen-Konturen

Perfektion und Qualität sind für Weishaupt ganzheitliche Begriffe. Neben der Funktionssicherheit, der Zuverlässigkeit und der Langlebigkeit der Produkte zählen dazu auch unsere Serviceleistungen und unsere Mitarbeiter. Gas-Brennwertkessel von Weishaupt sind für die Zukunft gerüstet.

Hoher Wärmekomfort, geringe Emissionen

Der Gas-Brennwertkessel WTC-GB erfüllt nicht nur die Anforderungen an eine komfortable Wärmeversorgung, er sorgt auch gleichermaßen zuverlässig dafür, dass alle relevanten Anforderungen an Emissions-Grenzwerte eingehalten werden. Dies beweist sich im Praxisbetrieb genau so eindrucksvoll wie unter Laborbedingungen.

Der Wärmetauscher

Kernstück des Gas-Brennwertkessels WTC-GB ist der Aluminium Wärmetauscher. Der Werkstoff Al/Si weist eine anerkannt hohe Alterungsbeständigkeit auf; er hat sich als hervorragender Wärmeleiter bewährt und ist somit bestens geeignet in Weishaupt Brennwertsystemen eingesetzt



Der Premix-Strahlungsbrenner aus hoch belastbarer Metalllegierung

zu werden. Dank einem speziellen Gießverfahren erhielt der Wärmetauscher des WTC-GB hoch effiziente Konturen zur Wärmeübertragung, die für eine ausgezeichnete Umwandlung der zugeführten Energie in Heizwärme sorgen.

Kompromisslose Qualität

Wesentliche Voraussetzungen für eine dauerhafte Funktionalität des Wärmetauschers sind homogene Materialeigenschaften. Daher fertigt Weishaupt auch die Anbauteile wie Kondensatwanne und Vor-/Rücklaufsammler konsequent aus Aluminium.

Premix-Strahlungsbrenner

Der innovative Strahlungsbrenner des WTC-GB wird aus einer thermisch hoch belastbaren Metalllegierung gefertigt. Er ist Garant für die optimale Verbrennung des homogen aufbereiteten Luft-Gasgemisches. Dabei sorgt seine zylindrische Formgebung und seine spezielle Oberflächen-Gewebe-Struktur für besonders geringe Schadstoffemissionen. Durch eine Ionisationselektrode wird die Verbrennung permanent überwacht.

Der Brenner besticht durch eine besonders gute Zugänglichkeit, so dass beste Voraussetzungen für den Service sichergestellt sind.

109 %* Norm-Nutzungsgrad

Die perfekte Abstimmung von Wärmetauscher, Brenner und Regelung ist die Basis für den hoch effizienten Heizbetrieb, dabei beträgt die Modulationsbandbreite z. B. des WTC-GB 170, bei Vor-/Rücklauf-temperaturen 50/30 °C, ca. 1:6. Gas-Brennwertkessel von Weishaupt weisen einen Norm-Nutzungsgrad von mehr als 109 %* auf, sie zählen daher zur absoluten Spitzenklasse.

Zusatzeinrichtungen ohne Aufpreis

Für eine Steigerung des Heizkomforts sorgt der serienmäßig integrierte Geräuschdämpfer des WTC-GB (für Kesselleistungen von 120 bis 210 kW), der nur minimale Betriebs- und Anfahrgeräusche zulässt. Zur Grundausstattung zählt auch ein spezieller Siphon zur Sammlung und Abführung des Kondensats aus den Bereichen Wärmetauscher und Abgasleitung.

* $H_i = 109,3 \% / H_s = 98,5$ bei WTC-GB 170

- 1** Kesselbedienfeld
- 2** Fernbedienstation
- 3** Weishaupt
Condensmanager
- 4** Elektro-Anschlussbox
- 5** Vorlaufsammler mit
Luftabscheider
- 6** Vormischbrenner
- 7** Aluminium-Silizium-
Guss-Wärmetauscher

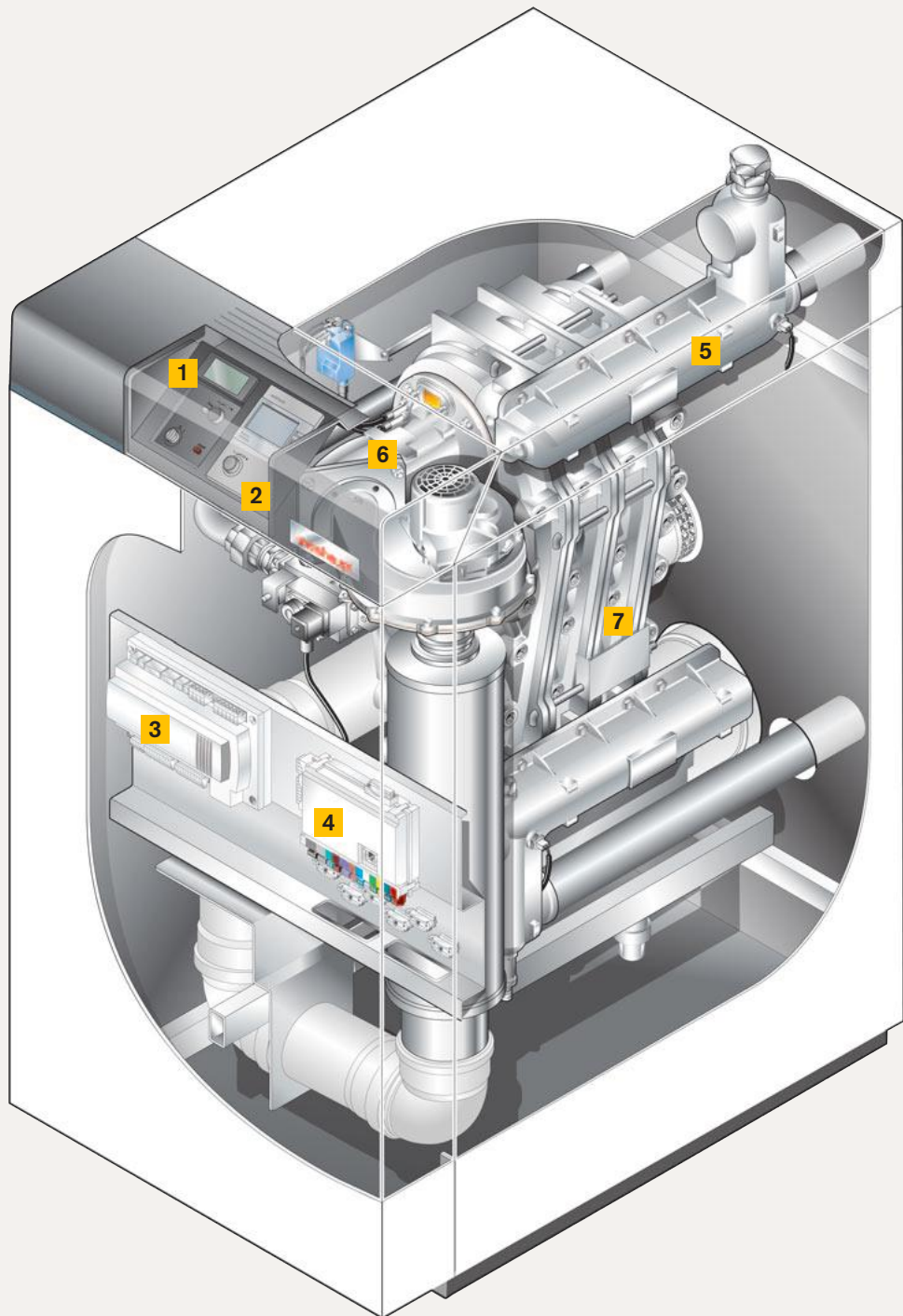

Betriebsicherheit

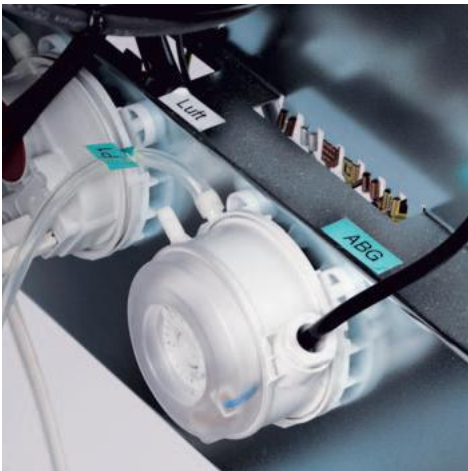

Abgas- und Luftdruckwächter sorgen für sicheren Betrieb

Systemsicherheit und zuverlässige Wärmeversorgung haben bei Weishaupt oberste Priorität. Daher wurde der WTC-GB mit einer erstklassigen Sicherheitsausstattung versehen. Jeder Gas-Brennwert-kessel wird bereits im Werk voreingestellt und warm geprüft. Dabei wird nicht nur die Dichtheit und die Verbrennungsqualität sondern auch die Systemsicherheit und die Funktionalität sorgfältig erprobt.

Dynamische Systemüberwachung serienmäßig

Durch Fühler im Vor- und Rücklauf-sammler sowie in der Abgasführung überwacht der Regler den Wärmehaus-halt. Der Kessel wird dadurch vor einem ungewünschten Temperaturanstieg geschützt. Eine separate Wassermangelsicherung zählt ebenfalls zur Grundausstattung.

Abgas-Drucküberwachung serienmäßig

Sollte durch externe Einflüsse der Abgas-widerstand einmal unzulässig ansteigen erfolgt eine Kesselabschaltung. Die Einrichtung bietet somit eine sichere Prävention gegen den Austritt von Abgasen über den Siphon.

Gasdruckwächter serienmäßig

Falls die Gaszufuhr einmal unterbrochen wird, stellt der serienmäßig integrierte Gasdruckwächter einen automatischen Neustart sicher. Bei Abwesenheit z. B. des Hausmeisters garantiert der Gasdruckwächter so einen gleichbleibend hohen Heizkomfort.

Prophylaxe gegen EMV- Einwirkungen

Hoch- und Niederspannungsleitungen sind im WTC-GB stets separat geführt. Die konsequente Trennung der Leitungen ist eine wichtige Vorbeugungsmaßnahme gegen eventuelle Störungen durch elektromagnetische Einflüsse.

Diagnosesystem serienmäßig

Für Servicetechniker ist das Weishaupt Diagnosesystem ein unverzichtbares Hilfsmittel. Die elektronischen Aufzeichnungen ermöglichen bei eventuellen Störungen des Heizbetriebs das sichere Ermitteln der Ursachen. Darüber hinaus können Regler-Fehleinstellungen rasch erkannt und abgestellt werden. Somit leistet das Diagnosesystem einen wesentlichen Beitrag zur Kostenreduktion und Kundenzufriedenheit.

Montagesicherheit

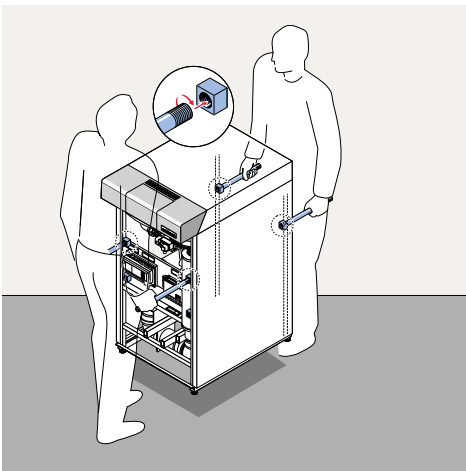

Die praktische Transporthilfe sorgt für die sichere Handhabung

Professionelle Voraussetzungen für Monteure und Servicetechniker zu schaffen war ein besonderes Anliegen unserer Ingenieure. Daher unterscheidet sich der Aufbau des WTC-GB wesentlich von anderen Produkten.

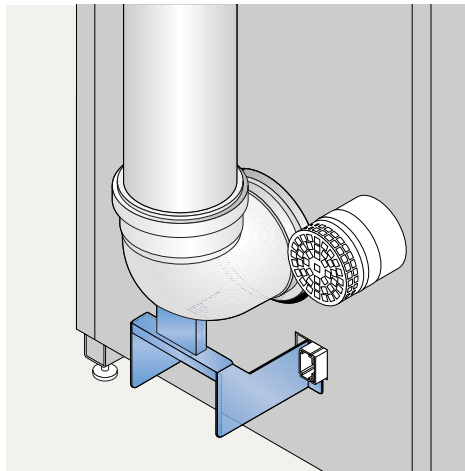

Die serienmäßige Stützkonsolle erleichtert die Montage der Abgasleitung (WTC-GB 120-300)

Handwerkergerechte Konstruktion

Der Gas-Brennwertkessel kommt anschlussfertig zum Einbauort. Aufgrund des geringen Gewichtes und der kompakten Abmessungen sind beste Voraussetzungen für den einfachen Transport gegeben.

Transportmuffen

Am Rahmen des WTC-GB befinden sich angeschweißte Transportmuffen, die auch eine Beförderung über Treppenabgänge erlauben.

Gute Zugänglichkeit

Die Anschlüsse für Gas, Hydraulik, Kondensat und Abgas sind alle auf der Rückseite angeordnet. Sie sind sehr gut zugänglich und montagefreundlich platziert.

Abgasanschluss

Durch eine serienmäßige Stützkonsolle für die Abgasleitung werden im Kesselbereich keine zusätzlichen Befestigungspunkte benötigt. So wird die Anbindung des Kessels an die Abgasführung zur einfachen Sache.

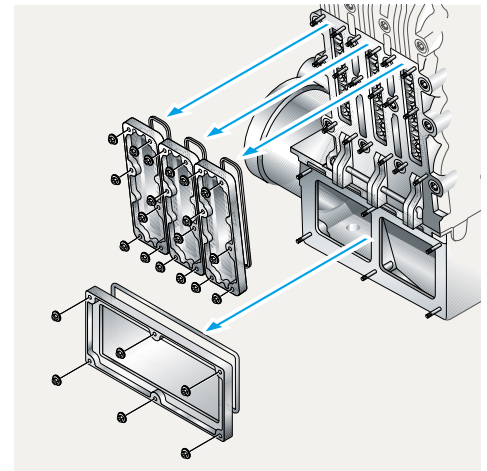

Der Wärmetauscher ist über mehrere große Revisionsöffnungen gut zugänglich

Revisionsöffnungen

Gut zugängliche Revisionsöffnungen im Wärmetauscher bzw. im Bereich der Kondensatwanne ermöglichen einfache Inspektionen sowie eventuell anfallende Reinigungsarbeiten.

Reglerserienausstattung

Bereits die im Kessel integrierte Grundausstattung ist beachtlich. Unter anderem gibt es Schnittstellen zur Aufschaltung einer Gebäudeautomation, flexibel einsetzbare Ein- und Ausgänge zur Steuerung von Pumpen, Ventilen, Abgasklappen etc.. Aber auch die Regelung einer hydraulischen Weiche ist ohne Aufpreis enthalten.

System- technik aus einer Hand

Neben den elementaren Anlagen-teilen wie Gas-Brennwertkessel und Speicher, erhalten Sie von Weishaupt auch essentielle Verbindungselemente zur nachgeschalteten Anlagenhydraulik und für die Abgasführung.

Diese Vielzahl separater Bausteine wurde jedoch nicht nur im Hinblick auf deren jeweilige Einzelleistung entwickelt; vielmehr entstand ein Gesamtsystem bei dem alles aufeinander abgestimmt ist und alles miteinander funktioniert.

Hydraulikkomponenten

Weishaupt Hydraulikkomponenten sind die funktionalen Verbindungsglieder vom Gas-Brennwertkessel zur nachgeschalteten Anlagenhydraulik. Sie sind universell einsetzbar und decken alle Anforderungen ab. Alle Bauteile wurden sorgfältig ausgesucht. Sie sind praxisbewährt und von erster Qualität. Die Baugruppen sind vormontiert und werden werkseitig auf Funktionalität und Dichtheit geprüft.

Systemtrennung

Um den Wärmeerzeuger vor Eintrag von Magnetitschlamm und sonstigen Schmutz aus dem Heizkreis zu schützen, bietet eine Systemtrennung höchste Sicherheit. Ebenso kann durch die Systemtrennung die geforderte Wasserqualität nach VDI 2035 einfacher eingehalten werden, da das Volumen im Kesselkreis gering ist.

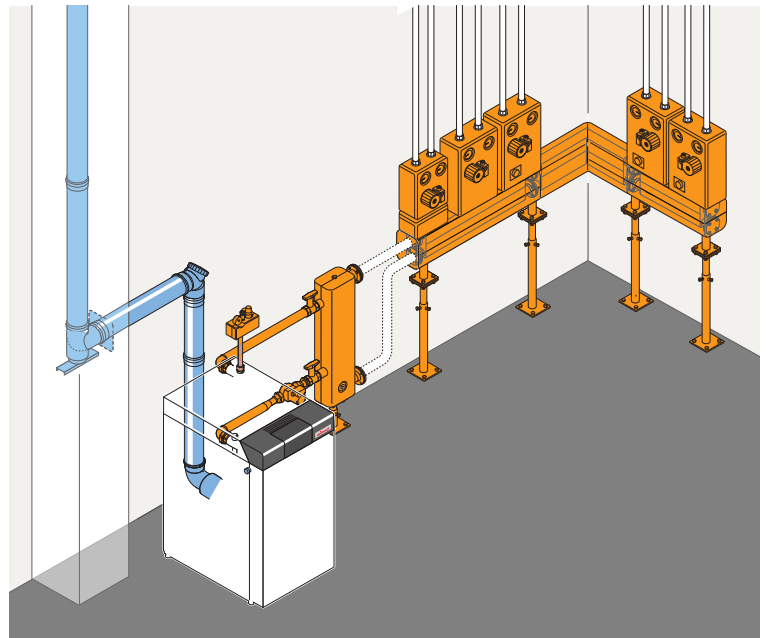

Weishaupt Systemtechnik für die Abgasführung und Anlagenhydraulik

Energiesparpumpe serienmäßig

Basisanschlussgruppen sowie alle Heizkreisgruppen sind mit Hocheffizienzpumpen ausgestattet.

Wärmedämmung nach EnEV-Standard

Alle Verteiler, Weichen, Twinbloc sowie Pumpen- und Mischerguppen sind in besonderer Weise vor Wärmeabstrahlung geschützt. Die Dämmung erfüllt die strengen Ansprüche der Energie-Einsparverordnung.

Abgassystem WAL-PP

Abgasleitungen aus Kunststoff haben sich in Verbindung mit Brennwertsystemen hervorragend bewährt. Weishaupt setzt dabei einen speziellen transluzenten Werkstoff ein. Rohre und Formstücke aus Kunststoff haben ein geringes Gewicht, sie sind daher einfach zu handhaben. Der Monteur kann den passgenauen Sitz der Dichtungen visuell überprüfen und vermeidet so Montagefehler, die eventuell zu späteren Betriebsstörungen führen würden.

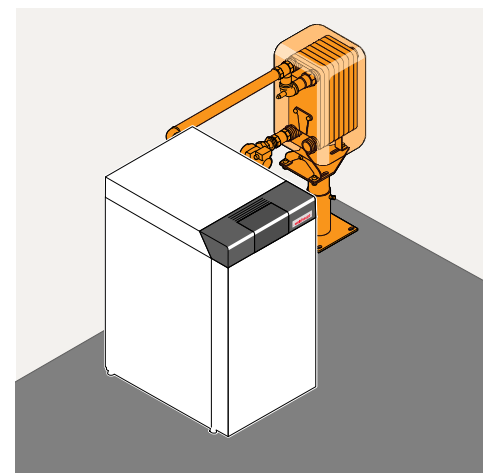

Systemtrennung für einzelne Kessel und Kaskaden

Kaskaden bieten technische und ökonomische Vorteile

Parallel zur Größe von Gebäuden steigen auch die Anforderungen an die Wärmeversorgung. Häufig gehen Nutzungszyklen mit hoher Wärmeanforderung abrupt in Phasen mit geringem Wärmebedarf über, so z. B. in Schulen oder in gemischt genutzten Wohn-/Gewerbeimmobilien. Solchen Herausforderungen tragen Mehrkesselanlagen von Weishaupt auf beispielhafte Weise Rechnung.

Großes Modulationsband, hohe Energieeinsparung

Bereits ein einzelner Weishaupt Gas-Brennwertkessel besitzt ein beachtlich breites Modulationsband. Durch Kaskadenschaltungen kann jedoch ein weitaus größeres Spektrum erzielt werden. Beispielhaft kann dies am Einsatz von z. B. vier WTC-GB à 300 kW verdeutlicht werden. Bei dieser Konfiguration beginnt das Modulationsband bei 58 kW und endet bei 1200 kW.

Bedingt durch dieses große Leistungsspektrum wird stets nur die exakt benötigte Wärmemenge bereitgestellt, so dass der Energieverbrauch und die Emission von Schadstoffen signifikant reduziert werden.

Betriebssicherheit

Die Entscheidung für eine Mehrkesselanlage ist auch eine Entscheidung für ein Höchstmaß an Betriebssicherheit, da bei dem Ausfall eines Gas-Brennwertkessels die anderen Kaskadenkessel die Wärmeversorgung weiterhin sicherstellen.

Kaskadenmanagement

Zur Regelung der Mehrkesselanlage wird ein Kaskadenmanager eingesetzt. Er steuert die systematische Arbeitsweise und sorgt für nahezu identische Laufzeiten aller Kessel. Somit sind ideale Voraussetzungen für eine lange Nutzungsdauer gegeben. Der Kaskadenmanager stellt auch sicher, dass alle in Betrieb befindlichen Kessel stets mit gleichem Modulationsgrad arbeiten. Die interne Kommunikation mit sämtlichen Kesselsteuerungen, Fernbedienstationen und Erweiterungsmodulen erfolgt mittels eBUS-Anbindung. Die Bedienstrukturen von Kaskadenmanager, Fernbedienstation und Kesselsteuerung sind identisch, so dass für eine einfache und sichere Handhabung gesorgt ist.

Hydraulik- und Abgaszubehör von Weishaupt – die Komplettlösung

Mit einem umfassenden Peripherieangebot ist Weishaupt auch kompetenter Lieferant für die Bereiche Abgasanlage und Hydrauliksystem. Für die hydraulische Verbindung der Mehrkesselanlage wurden spezielle Vor-/Rücklaufsammler mit angebauter Hydraulischer Weiche bzw. Systemtrennung entwickelt. Zum Anschluss dieser Sammler gibt es Basisanschlussgruppen, die mit drehzahlgeregelten Energiesparpumpen ausgestattet sind. Darüber hinaus umfasst das Systemzubehör eine große Auswahl an Verteilern sowie Pumpen- und Mischerguppen bis Nennweite 50.

Abgas-Kaskade

Innerhalb eines Heizungsraumes können bis zu vier Gas-Brennwertkessel abgasseitig zusammengeschlossen werden. Um sicherzustellen, dass bei Brennerstillstand kein Abgas von in Betrieb befindlichen Kesseln nachströmt, ist jeder Kessel mit einer Abgasklappe ausgestattet.

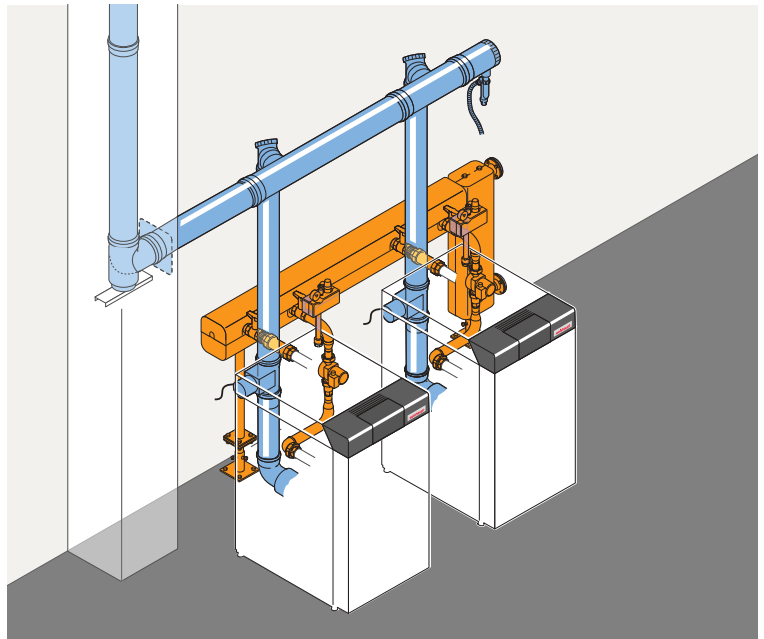

Weishaupt Systemtechnik für Kaskaden mit zwei bis vier WTC-GB

Das modular gegliederte Reglersystem WCM

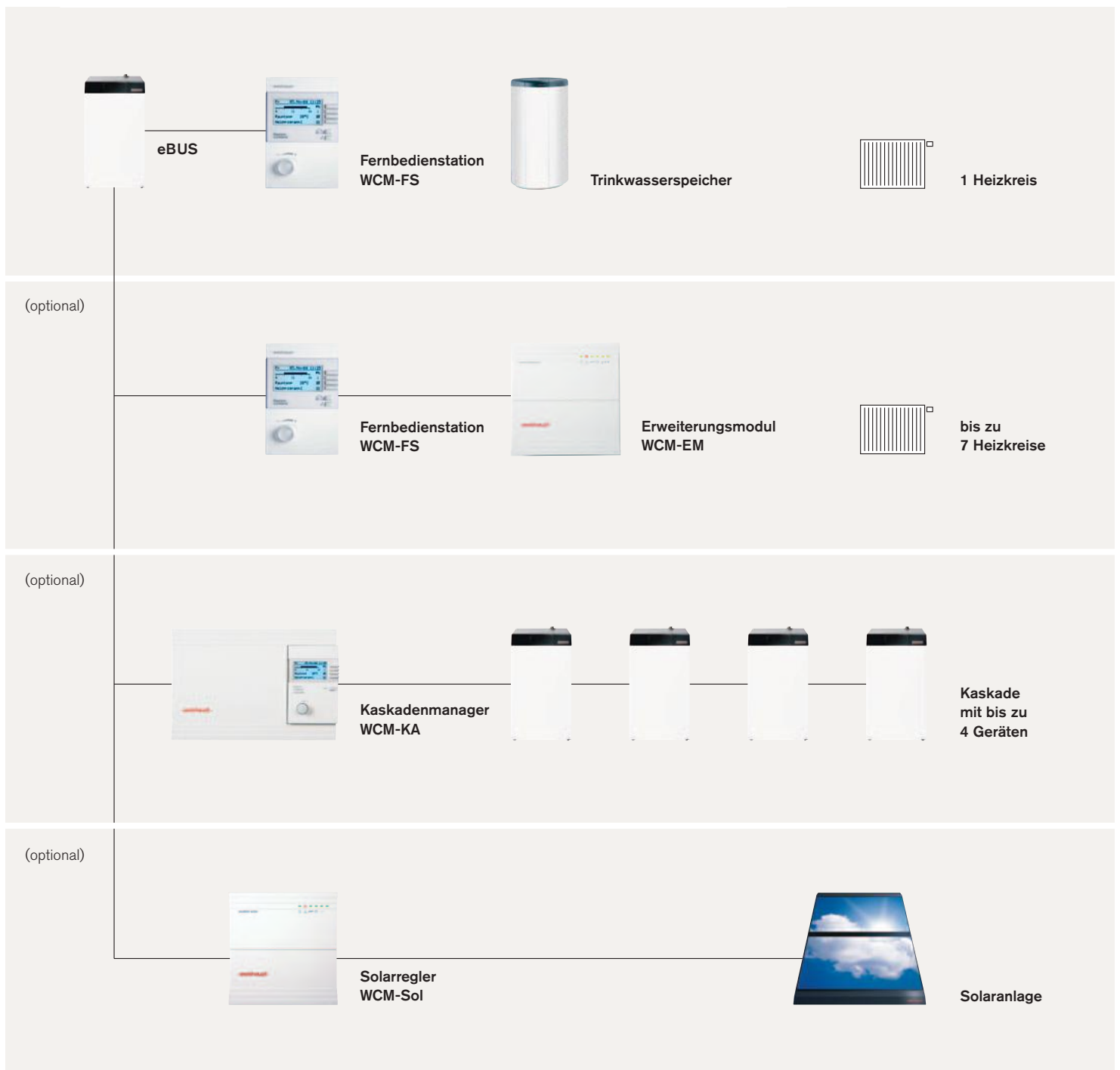

Das Reglersystem WCM ist modular strukturiert

Das Reglersystem Weishaupt Condens Manager (WCM) wurde speziell für Gas- und Öl-Brennwertsysteme entwickelt. Das System basiert auf einer Plattformstrategie. Seine Module können bedarfsorientiert zur Regelung unterschiedlichster Heizkreise, Trinkwasserspeicher, etc. eingesetzt werden.

Modulares System

Das Reglersystem WCM bietet Vorteile für Anwender wie Heizungsbauer.

Zum einen wird bei der Planung eine präzise Vorauswahl getroffen, es kommen ausschließlich Komponenten zum Einsatz deren Funktionsumfang exakt auf das jeweilige Projekt zugeschnitten ist. Mannigfaltige Kombinationsmöglichkeiten bieten eine hohe Flexibilität sowie Kostenvorteile, weil Regler-Übersstattungen vermieden werden. Für unterschiedlichste Anwendungen gibt es speziell abgestimmte Module, die über eBUS kommunizieren und so eine bedarfsgerechte und komfortable Wärmeversorgung sicherstellen:

WCM-CPU

Die Zentraleinheit steuert die Verbrennung und überwacht die Sicherheit. Ihre Diagnosefunktion ermöglicht die rasche Identifizierung von Störursachen. Darüber hinaus besitzt sie eine umfangreiche Serienausstattung:

- Drei Ausgänge zur Ansteuerung von Pumpen, Abgasklappen, etc.
- Zwei Eingänge die wahlweise genutzt werden können z.B. zur Wärmeerzeugersperre oder Wärmeanforderung
- Eine Weichenregelung zur Effizienzsteigerung der Heizungsanlage
- Einen 4–20 mA alternativ 2–10 Volt Eingang zur Temperaturführung des Wärmeerzeugers durch eine übergeordnete Gebäudeleittechnik.

WCM-FS

Die Fernbedienstation kann entweder im Kesselschaltfeld oder in der Wohnung angebracht werden. Die intuitive Bedienung über Funktionstasten wird durch ein großes beleuchtetes Display unterstützt.

WCM-EM

In einer Heizungsanlage können bis zu sieben Erweiterungsmodule eingesetzt werden. Sie regeln je einen zusätzlichen Heizkreis oder Trinkwasserspeicher.

WCM-Sol

Mit dem Solarregler kann eine Solaranlage effizient in das Wärmemanagement eingebunden werden. Die Abfrage von Messwerten und die Änderung von Solarparametern erfolgt über die Fernbedienstation WCM-FS.

Für den großen Wärmeertrag: Weishaupt Solarsystem WTS-F2



Kompensatoren gleichen temperaturbedingte Materialdehnungen aus

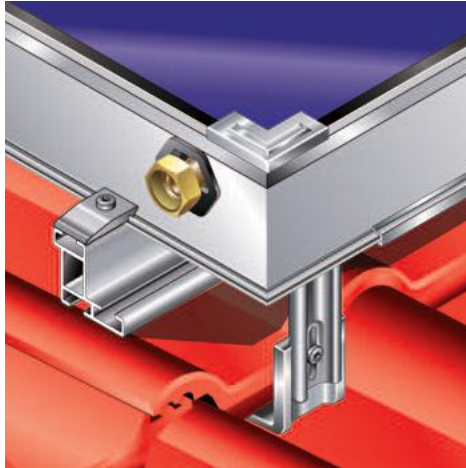

Ein-Werkzeug-Strategie für eine sichere und schnelle Montage

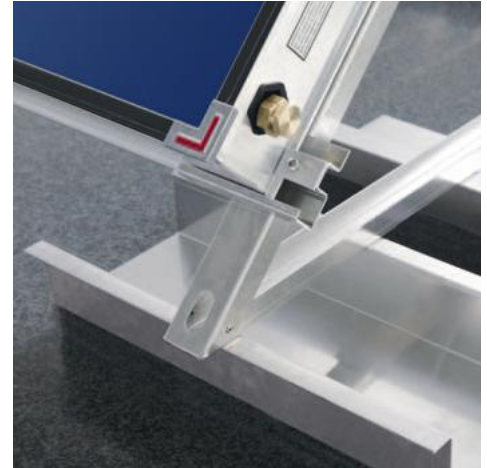

Stabile Alu-Profile sorgen für einen sicheren Halt der Kollektoren

Die neu entwickelte Kollektorgeneration WTS-F2 ergänzt das Weishaupt Systemangebot für große Kollektorflächen.

Für den großen Wärmebedarf

Die Typenreihe WTS-F2 eignet sich hervorragend für Objekte mit hohem Warmwasserbedarf wie z. B. Hotels, Sportanlagen, Mehrfamilienhäuser, Seniorenresidenzen etc. sowie für heizungsunterstützende Solaranlagen.

Montagevorteile

Integrierte Hydraulik-Sammelleitungen ermöglichen die hydraulische Zusammenfassung von bis zu zehn Kollektoren in einer Reihe:

- Durch kürzere Montagezeiten und geringeren Materialeinsatz - es gibt keinen zusätzlichen Bedarf an Rohrstücken, Dämm-Materialien etc. werden die Systemkosten deutlich reduziert.
- Auch die Verbindung der Kollektoren geht zeitsparend von der Hand. Und da die Bauteile metallisch dichtend ausgeführt sind, bleiben sie auch dauerhaft dicht.
- Zur Befestigung der Kollektoren wird nur ein einziges Werkzeug benötigt
- Alle Kollektor-Tragelemente wie Schienen, Dachanker und Flachdachständer sind aus Aluminium gefertigt, sie sind leicht zu handhaben.

- Nivellierbare Schienen und höhenverstellbare Dachanker ermöglichen die Anpassung des Solarfeldes an verschiedenste Untergründe, Dachformen und Ziegelformate.

Kompensatoren für langfristig sicheren Betrieb

In den Sommermonaten entstehen, insbesondere in großen Kollektorfeldern, relativ hohe Systemtemperaturen. Daher setzt Weishaupt bei der Kollektorverbindung spezielle Kompensatoren ein, um die temperaturbedingte Dilatation der Materialien auszugleichen – ein wichtiger Beitrag für einen langfristig sicheren Betrieb.

Hoher Solarertrag

Um während des gesamten Jahres höchstmögliche Erträge zu erzielen, wird das Innenleben des Kollektors wirksam vor Nässeintrag und vor lang andauerndem Beschlag der Solarglassscheiben geschützt:

- Die Verbindung der Solarglassscheibe mit dem Alu-Rahmen wird durch einen dauerelastischen, hochwertigen Zweikomponentenkleber hergestellt. Er ist absolut witterungsbeständig und langlebig.
- Darüber hinaus sorgt ein ausgeklügeltes Be-/und Entlüftungssystem für ein stets optimales „Klima“ im Inneren des Kollektors.

- Eine Mirotherm Mehrfachbeschichtung nutzt neben der direkten Sonneneinstrahlung auch die diffuse Strahlung zur Wärmeengewinnung
- Der dicht geführte Kupferrohr-Mäander wird mittels einer Laser-Doppelverschweißung mit dem Vollflächenabsorber verbunden. Dank dieser Technik ist eine gute Wärmeübertragung sichergestellt.
- Das Mäanderprinzip ist gleichermaßen gut für High Flow- und Low Flow-Betrieb geeignet. Darüber hinaus bietet diese Technik beste Entlüftungseigenschaften und ein hervorragendes Stagnationsverhalten (Schutz vor Überhitzung in den Sommermonaten).

Systemtechnik

Weishaupt bietet, neben den Kollektoren, eine umfassende Systemtechnik. Dazu zählen u. a.:

- Hocheffizient gedämmte Hydraulikgruppen
- Doppelrohrsystemleitungen mit vielseitig einsetzbaren Form- und Verbindungsteilen
- Bivalente Solarspeicher und Energiespeicher in vielen Leistungsgrößen.
- Leistungsstarke Frischwassersysteme für hohen Komfort.
- Innovative Solarregler für nahezu alle Anwendungsgebiete.



Trinkwasserspeicher und Energiespeicher

Abmessungen und technische Daten

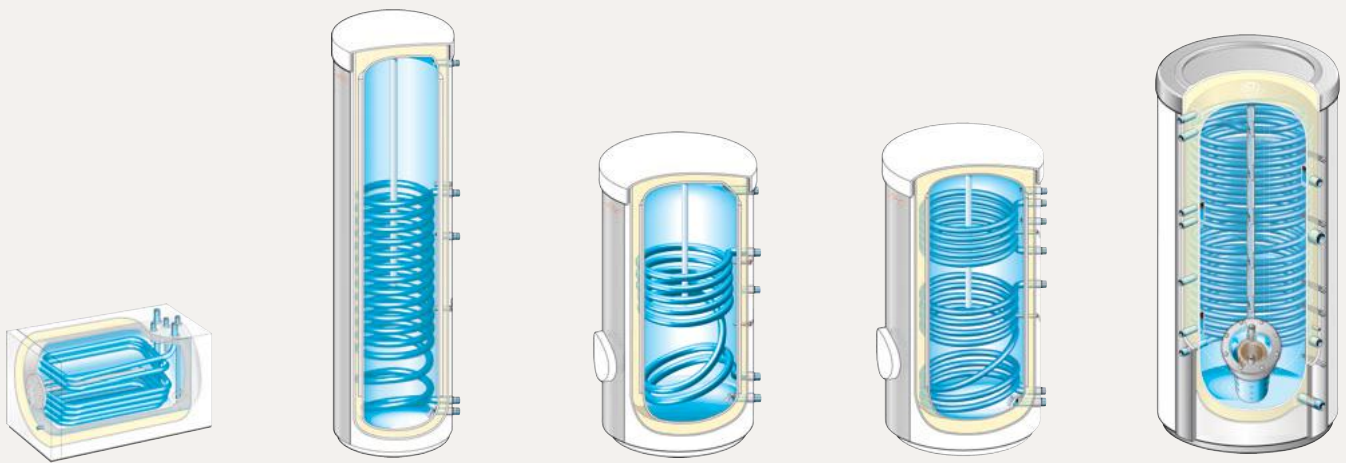

Aqua Bloc WAS Bloc-P		Aqua WAS Tower Eco		Aqua WAS / WAS Eco		Aqua Sol WASol / WAS Sol Eco		Energie-Sp. WES / WES-Eco	
Typ	Maße [mm]	Inhalt, Liter Trink- wasser	Heiz- wasser	Breite x Tiefe bzw. Durchm. / Durchm. Eco mit WD ① / ohne WD ①		Höhe mit WD ① / ohne WD ①		Kippmaß	Energie- effizienz- klasse
	WAS 155 Bloc-P	148	15,4	680 x 1053	–	639 (682*)	–	–	C
	WAS 140 Tower-Eco	140	5,4	486	–	1763	–	1813	B / A
	WAS 150 Eco	150	5,3	636	–	1049	–	1208	B / A
	WAS 200 Eco	200	7,0	636	–	1309	–	1436	B / A
	WAS 280 Eco	280	10,4	636	–	1754	–	1847	B / A
	WAS 400 Eco	400	15,2	733	–	1727	–	1857	B / A
	WAS 500 Eco	450	24,9	733	–	1935	–	2050	C / A
	WAS 800	800	22,7	990	790	1990	1882	1960	–
	WAS 1000	1000	28,6	990	790	2340	2228	2300	–
	WAS 310 Sol / Eco	300	15,4	733	–	1344	–	1512	B / A
	WAS 410 Sol / Eco	400	18,7	733	–	1726	–	1857	B / A
	WAS 510 Sol / Eco	450	26,5	733	–	1935	–	2050	C / A
	WASol 400-WP	380	18,7	733	–	1726	–	1857	B
	WAS 800 Sol	800	30,5	990	790	1990	1882	1960	–
	WAS 1000 Sol	1000	36,4	990	790	2340	2228	2300	–
	WES 660 Combi / Eco	41	611	900 / 1000	700 / 800	2000	1957	2000	C / A
	WES 660 Sol / Eco	–	654	900 / 1000	700 / 800	2000	1957	2000	C / A
	WES 660 Aqua / Eco	41	615	900 / 1000	700 / 800	2000	1957	2000	C / A
	WES 660 Aqua/E / Eco	41	611	900 / 1000	700 / 800	2000	1957	2000	C / A
	WES 660 / Eco	–	656	900 / 1000	700 / 800	2000	1957	2000	C / A
	WES 660 E / Eco	–	654	900 / 1000	700 / 800	2000	1957	2000	C / A
	WES 910 Combi / Eco	46	855	990	790 / 890	2150	2107	2125	C / A
	WES 910 Sol / Eco	–	905	990	790 / 890	2150	2107	2125	C / A
	WES 910 Aqua / Eco	46	857	990	790 / 890	2150	2107	2125	C / A
	WES 910 Aqua/E / Eco	46	857	990	790 / 890	2150	2107	2125	C / A
	WES 910 / Eco	–	905	990	790 / 890	2150	2107	2125	C / A
	WES 910 E / Eco	–	905	990	790 / 890	2150	2107	2125	C / A

* mit Anschlüssen

① WD = Wärmedämmung

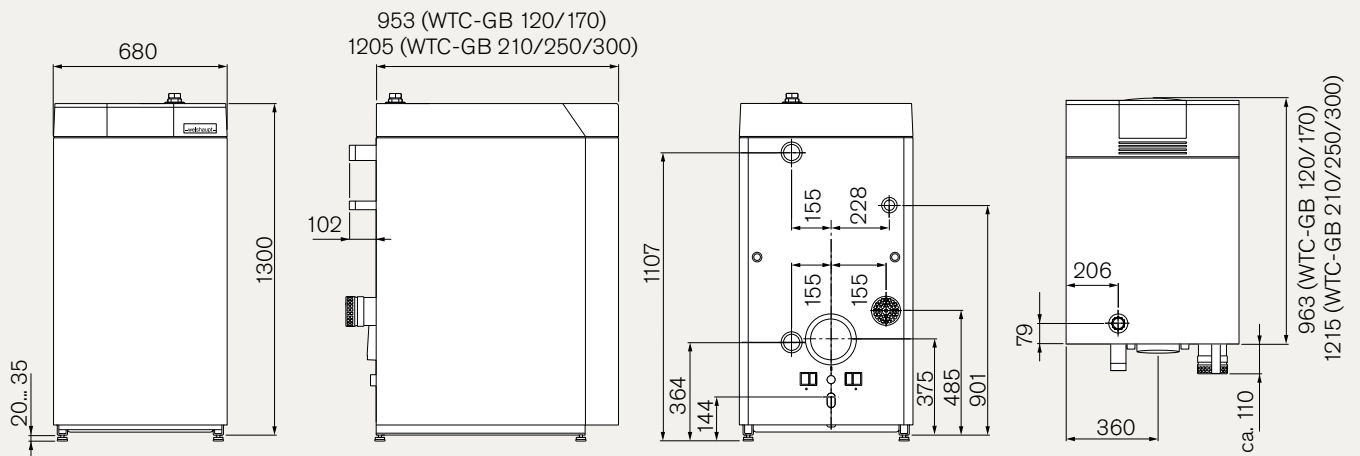

Typ Leistungsgröße		WTC-GB 120 Min.- / Nennlast	WTC-GB 170 Min.- / Nennlast	WTC-GB 210 Min.- / Nennlast	WTC-GB 250 Min.- / Nennlast	WTC-GB 300 Min.- / Nennlast
Brennerleistung (Q _c) gemäß EN 483	kW	23,0 / 115,9	27,0 / 161,0	44,0 / 200,0	48,0 / 239,0	53,0 / 276,0
Wärmeleistung bei 80/60 °C	kW	22,4 / 114,0	26,3 / 158,4	42,9 / 196,8	46,8 / 235,2	51,6 / 271,6
Wärmeleistung bei 50/30 °C	kW	25,0 / 121,9	29,4 / 170,0	47,9 / 210,0	52,3 / 251,0	57,7 / 290,0
Kondensatmenge bei Erdgas	kg/h	3,1 / 7,9	3,7 / 12,3	4,8 / 14,1	6,2 / 17,4	5,6 / 20,0
Gewicht	kg	152	172	212	225	242
Kategorie (DE, AT, CH)		II2ELL3P, II2H3P		I2ELL, I2H		
Installationsart		B23, B23P, B33, C13, C33, C 43, C53, C 63, C83				
CE -Nr. SVGW-Reg.-Nr.		0063 BS 3948 07-050-4				
Norm-Nutzungsgrad bei 40/30 °C	H _i	109,4	109,3	109,7	110,3	110,2
Norm-Emissionen bei 40/30 °C	CO mg/kWh NO _x mg/kWh	17 47	19 39	14 43	17 47	14 54

Heizwasserqualität

Das Füll- und Ergänzungswasser muss den Anforderungen der VDI-Richtlinie 2035 oder vergleichbaren nationalen oder regionalen Vorschriften entsprechen.

Wenn
Sie uns
brauchen,
sind
wir da.

Max Weishaupt GmbH
88475 Schwendi
Telefon (0 73 53) 8 30
Telefax (0 73 53) 8 33 58
info@weishaupt.de
www.weishaupt.de

Druck-Nr. 83207301, Oktober 2022
Änderungen aller Art vorbehalten.
Nachdruck verboten.

Abbildungen zeigen zum Teil
aufpreispflichtige Sonderausstattungen.

